

Elektro-Teleskop-Gelenk-Arbeitsbühne TG 172 EKB 4x4 Hybrid

Arbeitshöhe ca. 17,20 m



TG 172 EKB 4x4 Hybrid

SL: GTB 170-H



Arbeitsbereich

Arbeitshöhe 17,20 m
Standhöhe 15,20 m

Arbeitskorb

Länge 0,85 m
Breite 1,80 m
Tragkraft 225 kg

Abmessungen

Gerätelänge 6,38 m
Gerätebreite 2,01 m
Bauhöhe 2,11 m
Gesamtgewicht 5,00 to
Hersteller Nifty
Typ HR17 4x4

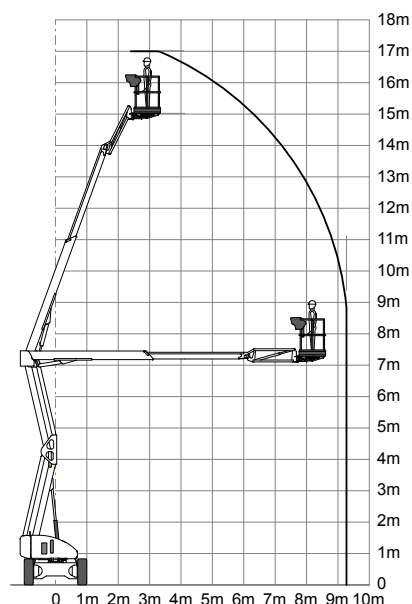

Ausstattung

- drehbarer Arbeitskorb
- Hybrid-Antrieb
- markierungsarme Reifen
- Allradantrieb

Zubehör

- PSA gA
- Fahrbahnplatten



ANKER
Kran- und Arbeitsbühnen-Vermietung GmbH

Hauptsitz:

Bessemerstraße 3
21339 LÜNEBURG

Tel. 04131 / 23308-18
Fax 04131 / 23308-48

www.anker-lueneburg.de

Übergabestation:

Celler Str. 1
29525 UELZEN

Tel. 0581 / 30051
Fax 0581 / 30052

info@anker-lueneburg.de